

RENAULT TWINGO

Datenstand 12.04.2022

Jetzt mit **5 Jahren GARANTIE***





Preise unverbindliche, nicht kartellierte Richtpreise in €

	Treibstoff	Abgasnorm	Bestellcode	Nettopreis ab	NoVA-Satz ¹⁾	Bruttopreis ab
Equilibre						
SCe 65	Benzin	EU6d-FULL	E2W MKM 6U X	12.033,33	2%	14.440,00
Urban Night						
SCe 65	Benzin	EU6d-FULL	IMW MKM 6U X	14.033,33	2%	16.840,00

Ausstattung

Equilibre

- 5 Jahre Garantie*

AUDIO, NAVI & KOMMUNIKATION

- Alarmanlagen-Vorrüstung
- Multimediasystem Easy Link mit 7" Touchscreen, DAB+, 4 Lautsprecher, Smartphone-Integration via Android Auto TM und Apple CarPlay TM, AUX- und UBS-Ausgang, Bluetooth-Freisprecheinrichtung, Audio-Stream, doppeltes Mikrofon und Eco-Driving
- Smartphone Replikation

DESIGN

- 15" Stahlfelgen mit Radabdeckung "Equilibre"
- Außenspiegel farblich abgesetzt
- Heckspoiler schwarz
- Seitenschutzleiste in Schwarz
- Türgriffe in Wagenfarbe
- Umrandung von Tacho, Radioeinheit und Belüftungsdüsen sowie Einsätze am Lenkrad weiß "Golfball"
- Weiße Türinnenverkleidung

FAHREN & TECHNIK

- Bordcomputer
- Geschwindigkeitsbegrenzer
- Zentralverriegelung mit Funkfernbedienung

FARBEN & POLSTERUNGEN

- Dunkles Interieur
- Stoffpolsterung "Eclipse" Black & Light

KOMFORT & INNENAUSSTATTUNG

- 2 Kopfstützen hinten
- Beheizbare Heckscheibe
- Beifahrersitz umlegbar
- Elektrische Fensterheber vorne
- Fahrersitz höhenverstellbar
- Geschlossenes Handschuhfach
- Klimaautomatik
- Kofferraumabdeckung
- Lenkrad höhenverstellbar
- Offener Stauraum in der Mittelkonsole hinten mit USB-Anschluss
- Rücksitzlehne geteilt umklappbar

LICHT & SICHERHEIT

- Außenspiegel elektrisch einstellbar und beheizbar
- LED-Tagfahrlicht
- Regen- und Lichteinschaltensor
- Wärmeschutzverglasung getönt

SICHERHEIT

- 4 Airbags; Fahrer- und Beifahrerairbag (Beifahrerairbag deaktivierbar), Seitenairbags mit Kopf- und Thoraxschutz vorne
- ABS mit Notbrems-Assistent und automatischer Aktivierung der Warnblinkanlage im Falle einer Notbremsung
- ESC mit ASR und HSA (Hill Start Assist)
- ISOFIX-Halterungen auf den hinteren Sitzplätzen
- Reifendruckkontrollsystem
- Reifenreparaturkit

Urban Night (Ausstattung zusätzlich / unterschiedlich zu Equilibre)

AUDIO, NAVI & KOMMUNIKATION

- 7" Easy-Link Multimediasystem mit Navigationsfunktion und Subwoofer (5 Lautsprecher)
- Induktive Smartphoneladefläche

DESIGN

- 16" Leichtmetallfelgen "Urban Night" in Schwarz
- Außenspiegel farblich abgesetzt im „Urban Night“ Design
- Badges Urban Night
- Beklebung „Light Urban Night“ in Schwarz
- Dekorelemente Interieur in Schwarz
- Einstiegsleisten im „Urban Night“ Design
- Heißgepresster Kühlergrill mit Zierelementen in Weiß
- Innenlook-Paket schwarz

FAHREN & TECHNIK

- Einparkhilfe hinten mit Rückfahrkamera
- Tempomat mit Geschwindigkeitsbegrenzer

FARBEN & POLSTERUNGEN

- Stoff-Kunstlederpolsterung in Schwarz mit Akzenten in Weiß

KOMFORT & INNENAUSSTATTUNG

- Beifahrersitz höhenverstellbar "One Touch-Funktion"
- Lederlenkrad
- Netz unter den Rücksitzen
- Rückbank geteilt umklappbar, zusätzlich mit "Transport" Position (Neigung der Rückenlehne)
- Sitzheizung für Vordersitze
- Stauraum in den hinteren Türen mit Halterung (auch für 1,5l Flaschen)

LICHT & SICHT

- Abgedunkelte Heckscheibe und Seitenscheiben hinten

SICHERHEIT

- Spurhaltewarner

Alles Wichtige in Kürze zum NoVA-Gesetz (gültig für Erstzulassungen ab 01.01.2022)

Berechnung Steuersatz: CO₂-Wert minus 107 Gramm geteilt durch 5 = Steuersatz in %

- Die Malus-Grenze beträgt 185 g/km (kombinierte CO₂ Emissionen lt. WLTP)
- Der Malus-Betrag beträgt € 60,- pro g/km über der Malus-Grenze
- Bonus für Benzin- und Dieselmotorisierungen: € 350,-

Die Summe der Steuerverminderung darf zu keiner Gutschrift an Steuer führen.

1) Die Werte beziehen sich auf ein Fahrzeug in Basisausstattung und können sich durch Sonderausstattung erhöhen. Sie beziehen sich weder auf ein einzelnes konkretes Fahrzeug noch sind sie Bestandteil eines Angebots. *davon in den ersten beiden Jahren ohne Kilometerbeschränkung (im Jahr 3-5 Verlängerung durch Renault Plus Garantie* bis maximal 100.000 km). Der Deckungsumfang der Verlängerungsgarantie für ihr Fahrzeug ist auf der Renault Homepage www.renault.at unter Service & Zubehör à Garantie-und-Garantieverlängerung <https://www.renault.at/garantie-und-garantieverlaengerung.html>

Optionen

unverbindliche,
nicht kartellierte
Richtpreise in €

	Bestell-Code	Equilibre	Urban Night	Nettopreis ab	Beispiel Bruttopreis ab inkl. USt. und 2% NoVA ¹⁾
AUDIO, NAVI & KOMMUNIKATION					
7" Easy-Link Multimediasystem mit Navigationsfunktion	NA435	○	-	317,00	386,74
DESIGN					
Außenlook-Paket Equilibre					
in Mango (nicht mit Dezir-Rot und Pastell-Blau):	PCV34	○	-	200,00	244,00
in Rot (nicht mit Pastell-Blau und Mango-Gelb):	PCV36	○	-	200,00	244,00
in Weiß (nicht mit Quarz-Weiß):	PCV38	○	-	200,00	244,00
- Dekorelemente am Kühlergrill					
- Dekorelemente Exterieur (Oberkante d. Seitenschutzleiste, Einsätze im Kühlergrill, Außenspiegel) in jeweiliger Farbe					
- Flankenschutz schwarz mit Seitenleisten aus Chrom					
Beklebung "Cosmic"	PERB11	○	-	150,00	183,00
Beklebung "Gradient"	PERB10	○	-	150,00	183,00
Beklebung „Full Urban Night“ in Schwarz	PERB21	-	○	250,00	305,00
Beklebung „Full Urban Night“ in Weiß	PERB22	-	○	250,00	305,00
Beklebung „Light Urban Night“ in Schwarz	PERB23	-	○	0,00	0,00
Elektrisches Faltschiebedach	TOTOIL	○	○	750,00	915,00
Innenlook-Paket					
in Mango (nicht mit Dezir-Rot und Pastell-Blau):	PCV68	○	-	200,00	244,00
in Rot (nicht mit Pastell-Blau und Mango-Gelb):	PCV66	○	-	200,00	244,00
in Schwarz:	PCV64	○	-	200,00	244,00
- Dekorelemente Interieur (Luftauslässe, Einsatz am Lenkrad und Umrandung des Armaturenbretts) in jeweiliger Farbe					
- Lederlenkrad					
FAHREN & TECHNIK					
15" Leichtmetallfelgen "Altana"	RDIF24	○	-	120,00	146,40
15" Selbst versiegelnde Reifen	TYAPS	○	-	100,00	122,00
Deluxe-Paket:					
- 15" Leichtmetallfelgen „Altana“	PCV88	○	-	300,00	366,00
- Nebelscheinwerfer					
Einparkhilfe hinten	RDAR01	○	-	200,00	244,00
Einparkhilfe hinten mit Rückfahrkamera	RDAR02	○	●	250,00	305,00
FARBEN & POLSTERUNGEN					
Standardlackierung: Pastell-Blau / Mango-Gelb	RPP/EQD	○	-	250,00	305,00
Metallic-Lackierung: Cosmic-Grau / Black-Pearl-Schwarz	KPE/GNE	○	○	375,00	457,50
Sondermetallic-Lackierung: Dezir-Rot / Quarz-Weiß (Urban Night nur in Quarz-Weiß)	NNP/QNY	○	○	450,00	549,00
KOMFORT & INNENAUSSTATTUNG					
Modularitäts-Plus-Paket:					
- Beifahrersitz höhenverstellbar "One Touch-Funktion"	PCV56	○	●	300,00	366,00
- Netz unter den Rücksitzen					
- Rückbank geteilt umklappbar, zusätzlich mit "Transport" Position (Neigung der Rückenlehne)					
- Stauraum in den hinteren Türen mit Halterung (auch für 1,5l Flaschen)					
Sitzheizung für Vordersitze	BEHSIT	○	●	200,00	244,00
LICHT & SICHT					
Nebelscheinwerfer	PROJAB	○	-	180,00	219,60
Urban Night-Paket:					
- Nebelscheinwerfer mit Abbiegelichtfunktion	PCV54	-	○	200,00	244,00
- Ohne weiße Zierelemente im Kühlergrill					
SICHERHEIT					
Safety-Paket:					
- Spurhaltewarner	PCV96	○	●	250,00	305,00
- Tempomat mit Geschwindigkeitsbegrenzer					

Zubehörpakete

Preise in € inkl. Montage und USt. exkl. Kleinteileentsorgung und Hilfsmaterial, - 20% auf Material, Angebot gültig von 01.01.2022 bis auf Widerruf. Nicht mit anderen Aktionen kumulierbar.

-20% auf Material für alle Pakete

Paket Startklar	Teilenummer	
Clean Box (3 Reinigungsprodukte, 1 Politur und 2 Mikrofasertücher)	7711 574 925	Statt 145,00 NUR 116,00
Sicherheitsset (Pannendreieck, Warnweste, Reiseapotheke)	7711 780 759	
Textilfußmatten Premium – Flammen rot oder	82 01 721 137	
Textilfußmatten Premium – Grau oder	82 01 723 562	
Textilfußmatten Premium - Mango Gelb	82 01 723 560	
Paket Reise		
Dachträger	82 01 404 053	Statt 726,00 NUR 601,00
Dachbox 380 Liter	7711 785 585	

* Unterschiedliche Größen/Varianten möglich. Für Details wenden Sie sich bitte an Ihren Renault Händler.

¹⁾ Die Bruttopreise sind beispielhaft mit einer NoVA von 2% gerechnet und beziehen sich nicht auf eine spezielle Version oder Motorisierung. Die Bruttopreise können je nach Version und Motorisierung variieren.
● Serie / O Option / - nicht Verfügbar / P Bestandteil eines optionalen Ausstattungspakets

Farben/ Polsterungen

Ausstattungs-niveaus	Equilibre	Urban Night
Polsterung		
●	Stoff "Eclipse" Black & Light DRAP02	Stoff-Kunstlederpolsterung in Schwarz mit Akzenten in Weiß TICU12
Innenharmonie		
●	Carbon HARM01	Carbon HARM01
Standardlackierung		
Kristall-Weiß/QNJ	●	●
Mango-Gelb/EQD	○	-
Pastell-Blau/RPP	○	-
Metallic-Lackierung		
Black-Pearl /GNE	○	○
Cosmic-Grau /KPE	○	○
Sondermetallic-Lackierung		
Dezir-Rot/NNP	○	-
Quarz-Weiß/QNY	○	○

Abmessungen

Abmessungen (in mm)	
Radstand	2.492
Gesamtlänge	3.615
Überhang vorne	629
Überhang hinten	494
Spurweite vorne	1.452
Spurweite hinten	1.425
Gesamtbreite ohne/mit Außenspiegel	1.646/1.875
Höhe leer	1.541
Höhe mit geöffneter Heckklappe, unbeladen	1.954
Höhe Ladeschwelle, unbeladen	780
Bodenfreiheit, unbeladen	170
Innenraumbreite vorne (Ellenbogen)	1.362
Innenraumbreite hinten (Ellenbogen)	1.325
Innenraumbreite vorne (Schultern)	1.321
Innenraumbreite hinten (Schultern)	1.284
Innenhöhe von der Sitzfläche bis zum Dach vorne bei 14° Neigung	908
Innenhöhe von der Sitzfläche bis zum Dach hinten bei 14° Neigung	855
Einlassbreite Kofferraum oben	932
Max. Kofferraumbreite	1.069
Innenraumbreite zwischen Radhäusern	1.005
Einlasshöhe Kofferraum	582
Max. Ladelänge (von der Heckklappe bis zu den zusammengeklappten Rücksitzen)	1.336
Ladelänge hinter Sitzen	636
Ladelänge bis zum Armaturenbrett (bei umgeklapptem Beifahrersitz)	2.315

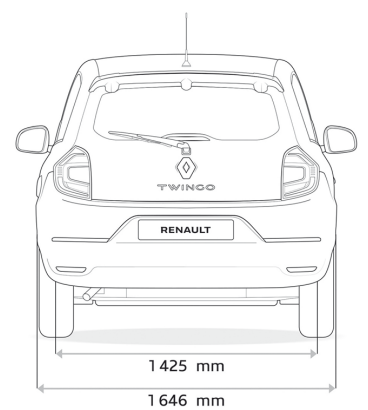
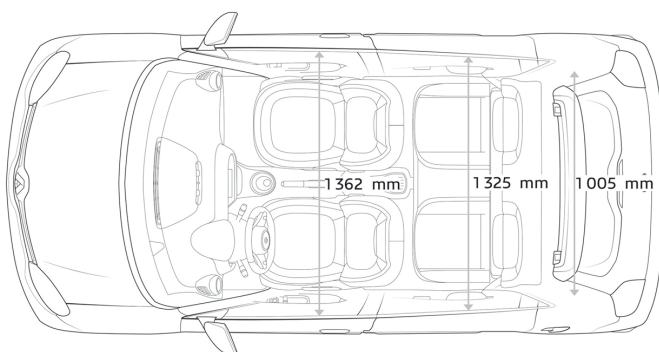
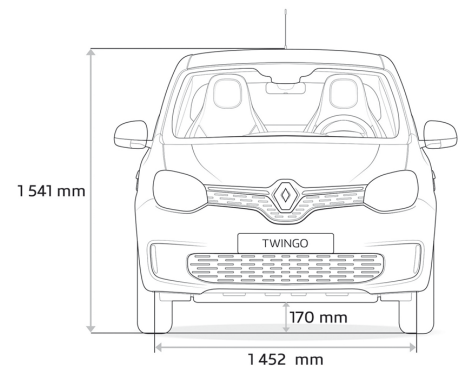
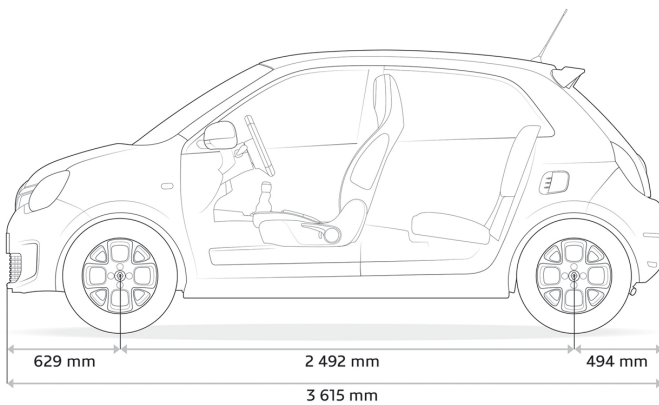

Technische Daten

	SCe 65
Anzahl Türen	5
Anzahl Sitzplätze	4
Motor und Technik	
Schadstoffarm nach Abgasnorm	EU6d-FULL
Genehmigungsverfahren	WLTP
Hubraum (cm ³)	998
Anzahl Zylinder / Ventile	3/12
Maximale Leistung kW (PS) bei U/min	48 (65) / 6250
Maximales Drehmoment Nm bei U/min	95 / 4000
Kraftstoff	Benzin
Getriebe und Antrieb	
Art	5-Gang Schaltgetriebe
Lenkung	
Servolenkung	Geschwindigkeitsabhängige elektrische Servolenkung
Wendekreis zwischen Gehsteigen / Mauern (m)	8,75
Umdrehungen von Anschlag zu Anschlag	3,9
Räder und Reifen	
	vorne: 165/65 R15 (81) T, 5.00 J 15 - 38 / hinten: 185/60 R15 (84) T, 5.50 J 15 - 36 vorne: 185/50 R16 (81) H, 6.00 K 16 - 50 / hinten: 205/45 R16 (83) H, 7.00 J 16 - 37
Fahrleistungen	
Höchstgeschwindigkeit (km/h)	158
0 - 100 km/h (s)	15,1
400 m aus dem Stand (s)	19,8
1.000 m aus dem Stand (s)	37,2
Verbrauch nach WLTP*	
Gesamtverbrauch kombiniert (l/100km)	5,3 - 5,1
Emissionen*	
CO ₂ Emission (g/km)	121 - 116
Füllmengen	
Treibstofftank	35
Gewichte (kg)	
Leergewicht fahrbereit (l)	975
zul. Gesamtgewicht	1335
maximale Anhängelast (kg)	0

l) nach 2007/46/EG inkl. Fahrer, Werte können ausstattungsabhängig abweichen. *Die angegebenen Werte wurden nach den vorgeschriebenen Messverfahren (EU) 2017/1153 in der jeweils geltenden Fassung und ohne Fahrzeug-Zusatzausstattung ermittelt. Die Werte beziehen sich auf ein Fahrzeug in Basisausstattung und können sich durch Sonderausstattungen erhöhen. Sie beziehen sich daher weder auf ein einzelnes konkretes Fahrzeug noch sind sie Bestandteil eines Angebots, sondern dienen allein Vergleichszwecken. Zur Bemessung von fahrzeugbezogenen Steuern und Abgaben ist der für das jeweilige Fahrzeug konkret ermittelte Wert heranzuziehen.

RENAULT Garantie

Beim Kauf eines Renault Twingo erhalten Sie folgende Garantieleistungen: · 5 Jahre Garantie davon in den ersten beiden Jahren ohne Kilometerbeschränkung (im Jahr 3-5 Verlängerung durch Renault Plus Garantie* bis maximal 100.000 km) · 3 Jahre Lackgarantie · 12 Jahre Garantie gegen Durchrostung.

RENAULT Plus Garantie „Upgrade“

Nach Ablauf der Garantie können Sie auf Wunsch weiterhin unter Garantie fahren. Dafür steht Ihnen die Renault Plus Garantie zur Verfügung. Verschiedene Varianten hinsichtlich Kilometerleistung und Laufzeit können modellabhängig angefragt werden. Sie haben bis zu 1 Jahr nach Erstzulassung Ihres Fahrzeugs Zeit, sich für diese Option zu entscheiden. Ihr Renault Partner wird Sie dazu gerne beraten und Ihnen ein entsprechendes Angebot vorlegen.

RENAULT Assistance

Pannenservice für die Dauer der Garantie, gemäß Garantierichtlinien. Rund um die Uhr, 7 Tage pro Woche: Tel. 0800 203 123. Vom Ausland rufen Sie bitte +43 1 680 10 123.

RENAULT Unfallassistance

Telefonische Betreuung vor Ort im Falle eines Unfalls und Organisation der Pannenhilfe oder Abschleppung zur nächsten Renault Werkstatt. Die Unfallassistance gilt nur in Österreich. Rund um die Uhr, 7 Tage pro Woche: Tel. 0800 203 123.

RENAULT lebenslange Mobilitätsgarantie

Sie gilt für alle Renault Fahrzeuge bis zu 3,5t im ersten Jahr nach Erstzulassung und verlängert sich durch die Wartung bei einem autorisierten Renault Partner. Alle Leistungen dieser Mobilitätsgarantie gelten für immobilisierende Pannen im In- und Ausland analog dem Deckungsumfang der Mobilitätsgarantie Plus auch für selbstverschuldete Pannen. Rund um die Uhr, 7 Tage pro Woche: Tel. 0800 203 123. Vom Ausland rufen Sie bitte +43 1 680 10 123.

RENAULT Financial Services

Durch die flexible Gestaltung der Eigenmittel, der Laufzeit sowie bei Leasing der jährlichen Km-Leistung entscheiden Sie über die Höhe Ihrer Kredit bzw. Leasingrate. Wir garantieren Ihnen fixe Zinsen für die gesamte Laufzeit, transparente Kosten und bei Leasing die Rücknahme Ihres Fahrzeuges. Renault Financial Services bietet auch für Geschäftskunden ein umfassendes Leistungsangebot mit maßgeschneiderten Lösungen, egal ob Sie Ihre Firmenwagen leasen oder kaufen wollen. Weiters kann unser Komplettpaket, bestehend aus Finanzierung, Versicherungen und Services, Ihren individuellen Bedürfnissen angepasst werden.

RENAULT Versicherungen von Renault Financial Services

Als Ihr vertrauensvoller und kompetenter Partner in Sachen Versicherungen bietet Ihnen Renault Financial Services Produkte, welche an Ihre persönlichen Bedürfnisse angepasst sind. Wir bieten eine Vielzahl an Leistungen, die Ihnen im Schadensfall schnell und unkompliziert weiterhelfen. Unser umfangreiches Versicherungsprogramm besteht aus Haftpflicht- und Kaskoversicherung, Insassen-, Restschuld- sowie GAP-Versicherung. Ihr Renault Partner berät Sie gerne.

*Der Deckungsumfang der Verlängerungsgarantie für ihr Fahrzeug ist auf der Renault Homepage www.renault.at unter Service & Zubehör -> Garantie-und-Garantieverlängerung <https://www.renault.at/garantie-und-garantieverlaengerung.html>

Ihr Händler

Preise, Optionen, Ausstattungen und technische Daten beziehen sich auf Fahrzeugbestellungen ab dem auf der Vorderseite angegebenen Stand. Änderungen vorbehalten.
Unverbindliche, empfohlene, nicht kartellierte Verkaufspreise inklusive Transportkosten.

Vorbehaltlich Satz- und Druckfehler. Renault Österreich GmbH, 1101 Wien, Laaer Berg-Strasse 64, Tel. 01/680 10-0.

www.renault.at